

УТВЕРЖДЕНА

Приложение к приказу
НКО «ФСКР г.Севастополь»
от «25» апреля 2017 г.
№ 38

ДОКУМЕНТАЦИЯ

**ДЛЯ ПРОВЕДЕНИЯ ЗАПРОСА КОТИРОВОК
НА ПРАВО ЗАКЛЮЧЕНИЯ КОНТРАКТА
НА ПОСТАВКУ ОФИСНОЙ МЕБЕЛИ
ДЛЯ НУЖД НКО «ФСКР Г.СЕВАСТОПОЛЬ»**

Составил:

Секретарь комиссии:

 _____ Н.Н. Караптан

Согласовал:

Заместитель председателя комиссии:

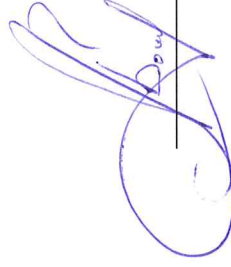
 _____ А.А. Ботвинко

г.Севастополь

ОГЛАВЛЕНИЕ

ТЕХНИЧЕСКОЕ ЗАДАНИЕ.....	3
РАСЧЕТ НАЧАЛЬНОЙ (МАКСИМАЛЬНОЙ) ЦЕНЫ КОНТРАКТА (НМЦК)	15
КОТИРОВОЧНАЯ ЗАЯВКА.....	17
ПРОЕКТ ГОСУДАРСТВЕННОГО КОНТРАКТА №	20

ТЕХНИЧЕСКОЕ ЗАДАНИЕ

Термины и определения:

Покупатель: некоммерческая организация «Фонд содействия капитальному ремонту города Севастополя» (НКО «ФСР г.Севастополь»).

Поставщик: участник закупки, признанный победителем по результатам запроса котировок в рамках технического задания.

Контракт: контракт, заключенный по результатам запроса котировок.

1. Ограничение в отношении участников закупок

1.1. В соответствии со ст.30 Федерального закона от 05.04.2011 № 44-ФЗ запрос котировок проводится среди субъектов малого предпринимательства и социально-ориентированных некоммерческих организаций.

2. Предмет запроса котировок

2.1. Предметом запроса котировок является право заключения Контракта на поставку офисной мебели (далее – товар).

2.2. Качественные и технические характеристики товара, его описание и количество приведены в Описании товара (Приложение № 1 к Техническому заданию).

3. Источник финансирования

3.1. Средства фонда.

4. Начальная (максимальная) цена контракта, порядок формирования цены контракта

4.1. Начальная (максимальная) цена Контракта: **496 382 (четыреста девяносто шесть тысяч триста восемьдесят два рубля) 69 копеек.**

4.2. Обоснование начальной (максимальной) цены Контракта приведено в Расчете начальной (максимальной) цены Контракта (Приложение № 2 к Техническому заданию).

4.3. В цену Контракта должны быть включены все расходы, необходимые для осуществления всех обязательств по контракту в полном объеме и надлежащего качества, в том числе уплату налогов, сборов и других обязательных платежей, расходы на изготовление товара, упаковку, маркировку, страхование, сборку, транспортные расходы по доставке товара до места назначения и иные затраты поставщика.

5. Место, условия и сроки поставки товара

5.1. Место поставки товара является: г. Севастополь, Фиолентовское ш., д. 1/1.

5.2. Представители Покупателя: Караптан Н.Н (+79781222414)

5.3. Условия и сроки поставки товара:

- товар поставляется одновременно одной партией, в полном объеме согласно Описанию товара (Приложением № 1 к Техническому заданию);

- поставка товара осуществляется в течение 25 (двадцати пяти) дней со дня заключения Контракта;

- поставка товара осуществляется в рабочее время Покупателя по предварительному согласованию с Покупателем;

- товар поставляется силами и за счет средств Поставщика;

- разгрузка и сборка товара осуществляется силами и за счет средств Поставщика в помещении, указанное Покупателем;

5.4. Поставщик предоставляет Покупателю до начала поставки товара список для оформления пропусков автотранспорта, персонала, который будет задействован на объекте, с

указанием фамилии, имени, отчества, паспортных данных и должности, а также марок и государственных регистрационных знаков автомобилей.

5.5. Датой поставки товара считается дата подписания товарной накладной.

6. Форма, сроки и порядок оплаты товара

6.1. Оплата осуществляется путем перечисления денежных средств на расчетный счет Поставщика в безналичной форме.

6.2. Оплата поставленного товара производится после подписания Сторонами Акта приёма-передачи товара путем безналичного перечисления денежных средств на расчетный счет Поставщика в течение 10 (десяти) банковских дней со дня получения от Поставщика счета.

6.3. Основанием для оплаты поставленного товара являются:

-счет (выставленный не ранее даты подписания товарной накладной);

-товарная накладная;

-счет-фактура (при необходимости).

6.4. Авансирование не предусмотрено.

7. Требования к качеству и количеству товара

7.1. Качественные и технические характеристики товара, их описание и количество каждого наименования изложены в Описании товара (Приложение №1 к Техническому заданию).

7.2. Поставленный товар должен соответствовать показателям, изложенным в Описании товара (Приложение № 1 к Техническому заданию).

7.3. Товар должен быть новым, не бывшим в употреблении, не восстановленным и не собранным из восстановленных компонентов.

7.4. Товар должен соответствовать требованиям законодательства Российской Федерации.

7.5. Гарантия качества поставляемого товара – 12 месяцев от даты подписания товарной накладной.

7.6. Поставленный товар должен:

-иметь маркировку, и/или ярлык либо паспорт, содержащий сведения о производителе, виде и количестве товара, дате изготовления, комплектации, цвете и т.д.;

-поставляться в таре и упаковке производителя товара, обеспечивающей сохранность поставляемого товара при транспортировке, погрузке, разгрузке и хранении в месте поставки.

7.7. Упаковка товара должна исключать возможность механических повреждений и воздействия влаги, не должна содержать вскрытий, вмятин, порезов.

8. Приемка товара

8.1. Покупатель принимает товар в течение 5 (пяти) рабочих дней от даты поставки товара.

8.2. Приемка товара осуществляется уполномоченными представителями Покупателя. Поставщик прилагает к товару соответствующие документы, подтверждающие количество, качество и безопасность поставляемого товара.

8.3. В случае обнаружения Покупателем некачественного товара, а также в случае поставки товара, не соответствующего условиям Контракта Сторонами или их представителями составляется Акт о рекламациях в соответствии с условиями контракта. Поставщик обязан за свой счет в срок не более 2 (двух) рабочих дней от даты получения Акта о рекламациях, заменить некачественный товар, на товар надлежащего качества.

8.4. Покупатель имеет право отказаться (полностью или частично) от поставленного товара и его оплаты в случаях, предусмотренных законодательством Российской Федерации,

в том числе в случае обнаружения контрафактного товара, в случае несоответствия товара требованиям Технического задания, условиям Контракта.

8.5. В случае непоставки или поставки товара ненадлежащего качества Поставщик несет ответственность, предусмотренную Контрактом и действующим законодательством Российской Федерации.

8.6. Для проверки представленного Поставщиком товара, в части его соответствия условиям Контракта, Покупатель проводит экспертизу. Экспертиза может проводиться Покупателем своими силами или к ее проведению могут привлекаться эксперты, экспертные организации на основании Контрактов, заключенных в соответствии с действующим законодательством.

9. Премущества, предоставляемые при определении поставщика

9.1. В соответствии со статьей 30 Федерального закона от 05.04.2013 № 44-ФЗ «О контрактной системе в сфере закупок товаров, работ, услуг для обеспечения государственных и муниципальных нужд» запрос котировок проводится среди субъектов малого предпринимательства и социально ориентированных некоммерческих организациях.

10. Условия, запреты, ограничения допуска товаров, происходящих из иностранного государства или группы иностранных государств, работ, услуг, соответственно

выполняемых, оказываемых иностранными лицами

- 10.1 Участники декларируют страну происхождения товара.
- 10.2 Участники указывают цену за каждую единицу товара.

11 Порядок подачи заявок

11.1 Заявка на участие в запросе котировок подается по форме, определенном п. 4 части 1 статьи 4 и частью 1 статьи 5 Федерального закона от 05.04.2013 № 44-ФЗ «О контрактной системе в сфере закупок товаров, работ, услуг для обеспечения государственных и муниципальных нужд», при наличии технической возможности единой информационной системы.

11.2 Участник запроса котировок, подавший заявку на участие в запросе котировок, считается представившим Покупателю информацию о своем соответствии требованию, указанному в пункте 10 части 1 статьи 31 Федерального закона от 05.04.2013 № 44-ФЗ (участник закупки не является оффшорной компанией).

12. Приложения

12.1 К техническому заданию прилагаются и являются его неотъемлемой частью следующие Приложения:

Приложение №1 – Описание товара.

Приложение №2 – Расчет начальной (максимальной) цены контракта (НМЦК).

Составил:

Секретарь комиссии:

 Н.Н. Караптан

Согласовал:

Заместитель председателя комиссии:

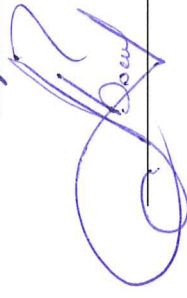
 А.А. Ботвинко

ОПИСАНИЕ ТОВАРА

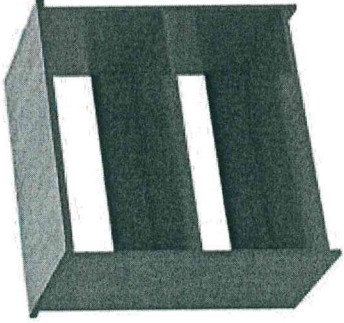
№ п/п	Наименование	Основные технические характеристики товара	Ед. изм.	Кол-во
1	<p>Стол приставной</p> 	<p>Стол приставной. Цвет каркаса– Венге Цаво по согласованию с Покупателем. Цвет столешницы– Дуб Сонома по согласованию с Покупателем. Стол должен быть оснащен не менее чем двумя полками, усиленными дополнительным соединением с каркасом. Столешница и каркас должны быть выполнены из ЛДСП толщиной не менее 16 мм и не более 18 мм класса эмиссии 0,5-1, в которых содержание свободного формальдегида не превышает 8 мг на 100 г абсолютно сухой плиты, и должны быть облицованы ламинированной пленкой. Сборка изделия должна производиться без применения клея при помощи оригинальной фурнитуры. Фурнитура, выходящая на поверхность не должна иметь зазубрин, ребра торцов деталей должны быть притуплены. Габаритные размеры: Размеры: Ширина должна быть 790 мм, предельное отклонение не должно превышать $\pm 2\%$ Высота должна быть 764 мм, предельное отклонение не должно превышать $\pm 2\%$ Глубина должна быть 500 мм, предельное отклонение не должно превышать $\pm 2\%$ При эксплуатации мебели не должны выделяться химические вещества первого класса опасности, не должна создаваться в помещении специфического запаха более 2 баллов. Мебель должна обеспечивать возможность проведения влажной дезинфекции рабочих и фасадных поверхностей. Мебель должна быть упакована в разовую тару, обеспечивающую сохранность мебели от повреждения и загрязнения. На упаковке должна быть нанесена маркировка, позволяющая идентифицировать товар и должна иметь наименование производителя. Изделие должно быть фабричного производства с наличием соответствующих сертификатов. Внешний вид стола должен соответствовать изображению. Либо аналог. Вес стола должен быть 20 кг.</p>	шт.	1
2	Стол письменный	<p>Стол письменный. Цвет каркаса– Венге Цаво по согласованию с Покупателем. Цвет столешницы– Дуб Сонома по согласованию с Покупателем.</p>	шт.	7

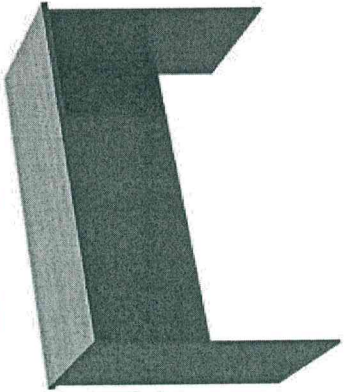
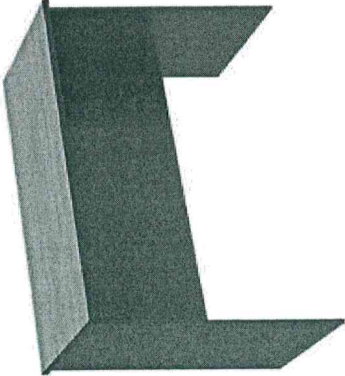
	<p>Столешница и каркас должны быть выполнены из ЛДСП толщиной не менее 16 мм и не более 18 мм класса эмиссии 0,5-1, в которых содержание свободного формальдегида не превышает 8 мг на 100 г абсолютно сухой плиты, и должны быть облицованы ламинированной пленкой.</p> <p>Сборка изделия должна производиться без применения клея при помощи оригинальной фурнитуры. Фурнитура, выходящая на поверхность не должна иметь зазубрин, ребра торцов деталей должны быть притуплены.</p> <p>Габаритные размеры:</p> <p>Размеры:</p> <p>Ширина должна быть 1600 мм, предельное отклонение не должно превышать $\pm 2\%$</p> <p>Высота должна быть 764 мм, предельное отклонение не должно превышать $\pm 2\%$</p> <p>Глубина должна быть 700 мм, предельное отклонение не должно превышать $\pm 2\%$</p> <p>При эксплуатации мебели не должны выделяться химические вещества первого класса опасности, не должна создаваться в помещении специфического запаха более 2 баллов.</p> <p>Мебель должна обеспечивать возможность проведения влажной дезинфекции рабочих и фасадных поверхностей.</p> <p>Мебель должна быть упакована в разовую тару, обеспечивающую сохранность мебели от повреждения и загрязнения. На упаковке должна быть нанесена маркировка, позволяющая идентифицировать товар и должна иметь наименование производителя.</p> <p>Изделие должно быть фабричного производства с наличием соответствующих сертификатов.</p> <p>Внешний вид стола должен соответствовать изображению. Либо аналог.</p> <p>Вес стола должен быть 35 кг.</p>	
<p>3</p> <p>Стол письменный</p> 	<p>Стол письменный.</p> <p>Цвет каркаса– Венге Цаво по согласованию с Покупателем.</p> <p>Цвет столешницы– Дуб Сонома по согласованию с Покупателем.</p> <p>Столешница и каркас должны быть выполнены из ЛДСП толщиной не менее 16 мм и не более 18 мм класса эмиссии 0,5-1, в которых содержание свободного формальдегида не превышает 8 мг на 100 г абсолютно сухой плиты, и должны быть облицованы ламинированной пленкой.</p> <p>Сборка изделия должна производиться без применения клея при помощи оригинальной фурнитуры. Фурнитура, выходящая на поверхность не должна иметь зазубрин, ребра торцов деталей должны быть притуплены.</p> <p>Габаритные размеры:</p>	<p>шт.</p> <p>2</p>

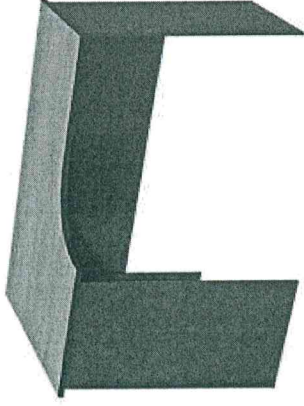
		<p>Размеры: Ширина должна быть 1400 мм, предельное отклонение не должно превышать $\pm 2\%$ Высота должна быть 764 мм, предельное отклонение не должно превышать $\pm 2\%$ Глубина должна быть 700 мм, предельное отклонение не должно превышать $\pm 2\%$ При эксплуатации мебели не должны выделяться химические вещества первого класса опасности, не должна создаваться в помещении специфического запаха более 2 баллов. Мебель должна обеспечивать возможность проветривания влажной дезинфекции рабочих и фасадных поверхностей. Мебель должна быть упакована в разовую тару, обеспечивающую сохранность мебели от повреждения и загрязнения. На упаковке должна быть нанесена маркировка, позволяющая идентифицировать товар и должна иметь наименование производителя. Изделие должно быть фабричного производства с наличием соответствующих сертификатов. Внешний вид стола должен соответствовать изображению. Либо аналог. Вес стола должен быть 35 кг.</p>	
4	<p>Стол угловой письменный</p> 	<p>Стол угловой письменный Цвет каркаса – Венге Цаво по согласованию с Покупателем. Цвет столешницы – Дуб Сонома по согласованию с Покупателем. Столешница и каркас должны быть выполнены из ЛДСП толщиной не менее 16 мм и не более 18 мм класса эмиссии 0,5-1, в которых содержание свободного формальдегида не превышает 8 мг на 100 г абсолютно сухой плиты, и должны быть облицованы ламинированной пленкой. Тип сборки должен быть универсальный левый/правый. Сборка изделия должна производиться без применения клея при помощи оригинальной фурнитуры. Фурнитура, выходящая на поверхность не должна иметь зазубрин, ребра торцов деталей должны быть притуплены. Габаритные размеры: Размеры: Ширина должна быть 1600 мм, предельное отклонение не должно превышать $\pm 2\%$ Высота должна быть 764 мм, предельное отклонение не должно превышать $\pm 2\%$ Глубина должна быть 1000 мм, предельное отклонение не должно превышать $\pm 2\%$ Глубина меньшей стороны должна быть 700 мм, предельное отклонение не должно превышать $\pm 2\%$. При эксплуатации мебели не должны выделяться химические вещества первого класса</p>	шт. 3

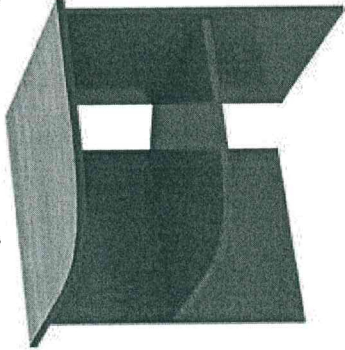
	<p>опасности, не должна создавать в помещении специфического запаха более 2 баллов.</p> <p>Мебель должна обеспечивать возможность проведения влажной дезинфекции рабочих и фасадных поверхностей.</p> <p>Мебель должна быть упакована в разовую тару, обеспечивающую сохранность мебели от повреждения и загрязнения. На упаковке должна быть нанесена маркировка, позволяющая идентифицировать товар и должна иметь наименование производителя.</p> <p>Изделие должно быть фабричного производства с наличием соответствующих сертификатов.</p> <p>Внешний вид стола должен соответствовать изображению. Либо аналог.</p> <p>Вес стола должен быть 48 кг.</p>	
<p>5</p>	<p>Стол угловой</p>  <p>Сборка изделия должна производиться без применения клея при помощи оригинальной фурнитуры. Фурнитура, выходящая на поверхность не должна иметь зазубрин, ребра торцов деталей должны быть притуплены.</p> <p>Габаритные размеры:</p> <p>Размеры:</p> <p>Ширина должна быть 700 мм, предельное отклонение не должно превышать $\pm 2\%$</p> <p>Высота должна быть 764 мм, предельное отклонение не должно превышать $\pm 2\%$</p> <p>Глубина должна быть 700 мм, предельное отклонение не должно превышать $\pm 2\%$</p> <p>При эксплуатации мебели не должны выделяться химические вещества первого класса опасности, не должна создавать в помещении специфического запаха более 2 баллов.</p> <p>Мебель должна обеспечивать возможность проведения влажной дезинфекции рабочих и фасадных поверхностей.</p> <p>Мебель должна быть упакована в разовую тару, обеспечивающую сохранность мебели от повреждения и загрязнения. На упаковке должна быть нанесена маркировка, позволяющая</p>	<p>шт. 5</p>

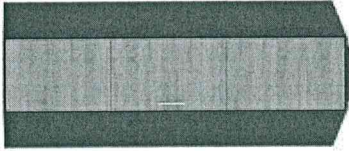
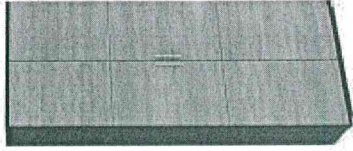
		<p>идентифицировать товар и должна иметь наименование производителя.</p> <p>Изделие должно быть фабричного производства с наличием соответствующих сертификатов.</p> <p>Внешний вид стола должен соответствовать изображению. Либо аналог.</p> <p>Вес стола должен быть 21 кг.</p>	
6	<p>Шкаф для одежды угловой</p> 	<p>Шкаф для одежды угловой</p> <p>Цвет корпуса– Венге Цаво по согласованию с Покупателем.</p> <p>Цвет фасада– Дуб Сонома по согласованию с Покупателем.</p> <p>Корпус и фасад должны быть выполнены из ЛДСП толщиной не менее 16 мм и не более 18 мм класса эмиссии 0,5-1, в которых содержание свободного формальдегида не превышает 8 мг на 100 г абсолютно сухой плиты, и должны быть облицованы ламинированной пленкой.</p> <p>Тип шкафа-распашной</p> <p>Тип сборки- универсальный правый/левый</p> <p>Форма предмета-угловой 90° Внутреннее наполнение-полки и штанга.</p> <p>Материал ручек-пластик.</p> <p>Цвет ручек-хром.</p> <p>Форма ручки-скоба с межцентровым расстоянием не менее 96 мм и не более 100 мм.</p> <p>Дверь должна устанавливаться на 3-х шарнирных петлях, шарниры которых должны иметь двухмерное регулирование.</p> <p>Регулирование дверей по высоте должно происходить посредством ответных планок.</p> <p>В качестве опор должны использоваться пластиковые подпятники.</p> <p>Ширина не менее 670 мм и не более 690 мм</p> <p>Высота не менее 2150 мм и не более 2195 мм</p> <p>Глубина не менее 670 мм и не более 690 мм</p> <p>С внутренней стороны дверцы шкафа должно иметься зеркало.</p> <p>Изделие должно соответствовать изображению. Либо аналог. Изделие должно быть фабричного производства, с наличием соответствующих сертификатов.</p>	шт. 1
7	<p>Шкаф для одежды</p> 	<p>Шкаф для одежды</p> <p>Цвет корпуса– Венге Цаво по согласованию с Покупателем.</p> <p>Цвет фасада– Дуб Сонома по согласованию с Покупателем.</p> <p>Корпус и фасад должны быть выполнены из ЛДСП толщиной не менее 16 мм и не более 18 мм класса эмиссии 0,5-1, в которых содержание свободного формальдегида не превышает 8 мг на 100 г абсолютно сухой плиты, и должны быть облицованы ламинированной пленкой.</p> <p>Тип шкафа-распашной.</p> <p>Внутреннее наполнение-полка и выдвижная штанга длиной не менее 280 мм и не более 288</p>	шт. 2

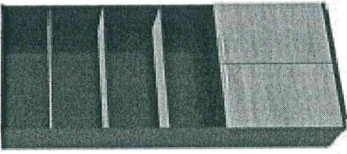
		<p>мм. Материал ручек-пластик. Цвет ручек-хром. Форма ручки-скоба с межцентровым расстоянием не менее 96 мм и не более 100 мм. Дверь должна устанавливаться на 3-х шарнирных петлях, шарниры которых должны иметь двухмерное регулирование. Регулирование дверей по высоте должно происходить посредством ответных планок. В качестве опор должны использоваться пластиковые подпятники. Ширина не менее 900 мм и не более 950 мм Высота не менее 2150 мм и не более 2195 мм Глубина не менее 360 мм и не более 380 мм Изделие должно соответствовать изображению. Либо аналог. Изделие должно быть фабричного производства, с наличием соответствующих сертификатов.</p>	
8	<p>Шкаф для документов с нишей и 2-мя дверями</p> 	<p>Шкаф для документов с нишей и 2-мя дверями Цвет корпуса– Венге Цаво по согласованию с Покупателем. Цвет фасада– Дуб Сонома по согласованию с Покупателем. Корпус и фасад должны быть выполнены из ЛДСП толщиной не менее 16 мм и не более 18 мм класса эмиссии 0,5-1, в которых содержание свободного формальдегида не превышает 8 мг на 100 г абсолютно сухой плиты, и должны быть облицованы ламинированной пленкой. Тип шкафа-распашной. Внутреннее наполнение-полки Материал ручек-пластик. Цвет ручек-хром. Форма ручки-скоба с межцентровым расстоянием не менее 96 мм и не более 100 мм. Дверь должна устанавливаться на 2-х шарнирных петлях, шарниры которых должны иметь двухмерное регулирование. Регулирование дверей по высоте должно происходить посредством ответных планок. В качестве опор должны использоваться пластиковые подпятники. Двери должны располагаться в нижней части шкафа (закрывают только две полки) Ширина не менее 900 мм и не более 950 мм Высота не менее 2150 мм и не более 2195 мм Глубина не менее 360 мм и не более 390 мм Изделие должно соответствовать изображению. Либо аналог. Изделие должно быть фабричного производства, с наличием соответствующих сертификатов.</p>	шт. 10
9	<p>Шкаф для документов с нишей и 1-й дверью</p>	<p>Шкаф для документов с нишей и 1-й дверью Цвет корпуса– Венге Цаво по согласованию с Покупателем. Цвет фасада– Дуб Сонома по согласованию с</p>	шт. 5

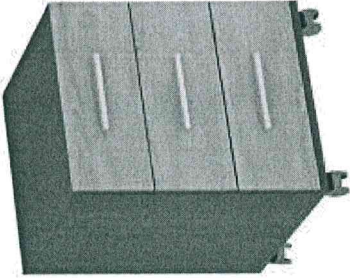

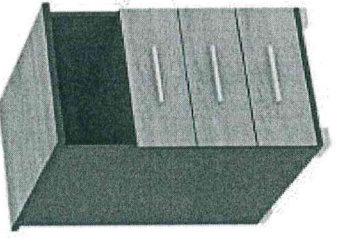
	<p>Покупателем. Корпус и фасад должны быть выполнены из ЛДСП толщиной не менее 16 мм и не более 18 мм класса эмиссии 0,5-1, в которых содержание свободного формальдегида не превышает 8 мг на 100 г абсолютно сухой плиты, и должны быть облицованы ламинированной пленкой. Тип шкафа-распашной. Внутреннее наполнение-полки Материал ручек-пластик. Цвет ручек-хром. Форма ручки-скоба с межцентровым расстоянием не менее 96 мм и не более 100 мм. Дверь должна устанавливаться на 2-х шарнирных петлях, шарниры которых должны иметь двухмерное регулирование. Регулирование дверей по высоте должно происходить посредством ответных планок. В качестве опор должны использоваться пластиковые подпятники. Тип сборки- универсальный правый/левый Дверь должна располагаться в нижней части шкафа (закрывает только две полки) Ширина не менее 450 мм и не более 490 мм Высота не менее 2150 мм и не более 2195 мм Глубина не менее 360 мм и не более 390 мм Изделие должно соответствовать изображению. Либо аналог. Изделие должно быть фабричного производства, с наличием соответствующих сертификатов.</p>	
<p>Тумба с ящиками выкатная</p> 	<p>Тумба с ящиками выкатная Цвет корпуса– Венге Цаво по согласованию с Покупателем. Цвет фасада– Дуб Сонома по согласованию с Покупателем. Тумба с ящиками выкатная. Цвет корпуса– венге цаво по согласованию с Покупателем. Цвет фасада– дуб сонома по согласованию с Покупателем. Тумба должна быть прямоугольной формы и установлена на роликовые опоры, материал опоры – пластик. Корпус и фасады должны быть выполнены из ЛДСП толщиной не менее 16 мм и не более 18 мм класса эмиссии 0,5-1, в которых содержание свободного формальдегида не превышает 8 мг на 100 г абсолютно сухой плиты, и должны быть облицованы ламинированной пленкой. Каждый ящик должен быть оснащен пластиковой ручкой, цвет ручек: хром. Фурнитура – лицевая и крепежная – должна соответствовать высокому уровню износостойкости при многократных открываниях ящиков и не должна иметь зазубрин, рубцов и заусенцев, ребра торцов</p>	шт. 19
10		

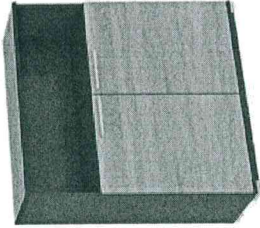
		<p>деталей должны быть затуплены.</p> <p>Габаритные размеры:</p> <p>Размеры:</p> <p>Ширина тумбы должна быть не менее 440 мм, но не более 470 мм</p> <p>Высота тумбы должна быть не менее 590 мм , но не более 605 мм</p> <p>Глубина тумбы должна быть не менее 440 мм, но не более 477 мм</p> <p>Тумба должна иметь три выдвижных ящика, установленных на роликовые направляющие. При эксплуатации мебели не должны выделяться химические вещества первого класса опасности, не должна создавать в помещении специфического запаха более 2 баллов.</p> <p>Мебель должна обеспечивать возможность проведения влажной дезинфекции рабочих и фасадных поверхностей.</p> <p>Мебель должна быть упакована в разовую тару, обеспечивающую сохранность мебели от повреждения и загрязнения. На упаковке должна быть нанесена маркировка, позволяющая идентифицировать товар и должна иметь наименование производителя.</p> <p>Изделие должно быть фабричного производства с наличием соответствующих сертификатов.</p> <p>Внешний вид тумбы должен соответствовать изображению. Либо аналог.</p> <p>Вес тумбы должен быть 24 кг.</p>	
11	<p>Тумба с ящиками приставная</p> 	<p>Тумба с ящиками приставная</p> <p>Цвет корпуса– Венге Цаво по согласованию с Покупателем.</p> <p>Цвет фасада– Дуб Сонома по согласованию с Покупателем.</p> <p>Тумба должна быть прямоугольной формы и установлена на ножки, материал ножек – пластик.</p> <p>Корпус и фасады должны быть выполнены из ЛДСП толщиной не менее 16 мм и не более 18 мм класса эмиссии 0,5-1, в которых содержание свободного формальдегида не превышает 8 мг на 100 г абсолютно сухой плиты, и должны быть облицованы ламинированной пленкой.</p> <p>Тумба должна иметь нишу под столешницей и три выдвижных ящика под ней. Каждый ящик должен быть оснащен пластиковой ручкой, цвет ручек: хром.</p> <p>Фурнитура – лицевая и крепежная – должна соответствовать высокому уровню износостойкости при многократных открываниях ящиков и не должна иметь зазубрин, рубцов и заусенцев, ребра торцов деталей должны быть затуплены. Либо аналог.</p> <p>Габаритные размеры:</p> <p>Размеры:</p> <p>Ширина тумбы должна быть не менее 440 мм,</p>	шт. 10

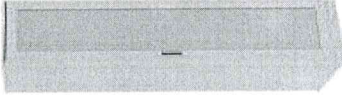
		<p>но не более 470 мм Высота тумбы должна быть не менее 590 мм , но не более 700 мм Глубина тумбы должна быть не менее 690 мм, но не более 700 мм Тумба должна иметь три выдвижных ящика, установленных на роликовые направляющие. При эксплуатации мебели не должны выделяться химические вещества первого класса опасности, не должна создаваться в помещении специфического запаха более 2 баллов. Мебель должна обеспечивать возможность проведения влажной дезинфекции рабочих и фасадных поверхностей. Мебель должна быть упакована в разовую тару, обеспечивающую сохранность мебели от повреждения и загрязнения. На упаковке должна быть нанесена маркировка, позволяющая идентифицировать товар и должна иметь наименование производителя. Изделие должно быть фабричного производства с наличием соответствующих сертификатов. Внешний вид тумбы должен соответствовать изображению. Вес тумбы должен быть 36 кг.</p>	
12	<p>Тумба с 2-мя дверями</p> 	<p>Тумба с 2-мя дверями Цвет корпуса– Венге Цаво по согласованию с Покупателем. Цвет фасада и столешницы– Дуб Сонома по согласованию с Покупателем. Корпус и фасад должны быть выполнены из ЛДСП толщиной не менее 16 мм и не более 18 мм класса эмиссии 0,5-1, в которых содержание свободного формальдегида не превышает 8 мг на 100 г абсолютно сухой плиты, и должны быть облицованы ламинированной пленкой. Тип тумбы-большая, распашная. Внутреннее наполнение-полки Материал ручек-пластик. Цвет ручек-хром. Форма ручки-скоба с межцентровым расстоянием не менее 96 мм и не более 100 мм. Дверь должна устанавливаться на 2-х шарнирные петли, шарниры которых должны иметь двухмерное регулирование. Регулирование дверей по высоте должно происходить посредством ответных планок. В качестве опор должны использоваться пластиковые подпятники. Двери должны располагаться в нижней части шкафа (закрывают только две полки) Ширина не менее 900 мм и не более 950 мм Высота не менее 1110 мм и не более 1120 мм Глубина не менее 360 мм и не более 390 мм Изделие должно соответствовать изображению. Либо аналог. Изделие должно быть фабричного производства, с наличием соответствующих сертификатов.</p>	шт. 1

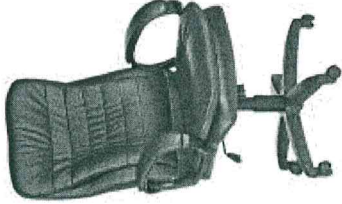
13	<p>Тумба с 1-ой дверью</p> 	<p>Тумба с 1-ой дверью Цвет корпуса– Венге Цаво по согласованию с Покупателем. Цвет фасада и столешницы– Дуб Сонома по согласованию с Покупателем. Корпус и фасад должны быть выполнены из ЛДСП толщиной не менее 16 мм и не более 18 мм класса эмиссии 0,5-1, в которых содержание свободного формальдегида не превышает 8 мг на 100 г абсолютно сухой плиты, и должны быть облицованы ламинированной пленкой. Тип тумбы-средняя, распашная. Внутреннее наполнение-полки Материал ручек-пластик. Цвет ручек-хром. Форма ручки-скоба с межцентровым расстоянием не менее 96 мм и не более 100 мм. Дверь должна устанавливаться на 2-х шарнирные петли, шарниры которых должны иметь двухмерное регулирование. Регулирование дверей по высоте должно происходить посредством ответных планок. В качестве опор должны использоваться пластиковые подпятники. Ширина не менее 450 мм и не более 490 мм Высота не менее 1110 мм и не более 1120 мм Глубина не менее 360 мм и не более 390 мм Изделие должно соответствовать изображению. Либо аналог. Изделие должно быть фабричного производства, с наличием соответствующих сертификатов.</p>	шт.	1
14	<p>Каркас шкафа для белья и одежды Дверь с зеркалом</p> 	<p>Шкаф для белья и одежды Цвет корпуса– Дуб Белфорт по согласованию с Покупателем. Цвет фасада– Дуб Белфорт по согласованию с Покупателем. Корпус и фасад должны быть выполнены из ЛДСП толщиной не менее 16 мм и не более 18 мм класса эмиссии 0,5-1, в которых содержание свободного формальдегида не превышает 8 мг на 100 г абсолютно сухой плиты, и должны быть облицованы ламинированной пленкой. Тип фасада-ЛДСП витрина с зеркалом Тип шкафа-распашной Тип сборки- универсальный правый/левый Внутреннее наполнение-полки и штанга. Материал ручек-пластик. Форма ручки-скоба с межцентровым расстоянием не менее 96 мм и не более 100 мм. Дверь должна устанавливаться на 3-х шарнирные петли, шарниры которых должны иметь двухмерное регулирование. Регулирование дверей по высоте должно происходить посредством ответных планок. В качестве опор должны использоваться</p>	шт.	2

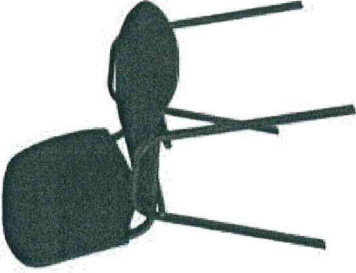
		<p>пластиковые подпятники. Ширина не менее 460 мм и не более 490 мм Высота не менее 2300 мм и не более 2350 мм Глубина не менее 580 мм и не более 590 мм Изделие должно соответствовать изображению. Либо аналог. Изделие должно быть фабричного производства, с наличием соответствующих сертификатов.</p>		
15	<p>Стул поворотный</p> 	<p>Вид - Офисное кресло Материал спинки: должен состоять из 100 % полиэстера, соответствовать требованиям негорючести европейского сертификата BS 58 52, соответствовать требованиям негорючести сертификата CA 117. Материал сиденья: сетка, должен состоять из 100% синтетического волокна, плотностью не менее 240 г/м2 и не более 260г/м2, износостойкостью не менее 50 000 циклов и не более 55 000 циклов Martindale Устойчивость к свету: 6 (ГОСТ 9733.3) Цвет обивки - Черный Подлокотники - Пластиковые Кресловина - Пластик Механизм – пружинно-винтовой, позволяющий изменять угол наклона спинки не прибегая к использованию фиксаторов, блокираторов и т.д. Ролики - Пластиковые Высота кресла, мм: не менее 820 и не более 950 Ширина сиденья, мм: не менее 600 и не более 650 Глубина сиденья, мм: не менее 600 и не более 650 Изделие должно быть фабричного производства, с наличием соответствующих сертификатов</p>	шт.	10
16	<p>Кресло руководителя</p> 	<p>Вид - Кресло Руководителя Материал кресловины - цельнолитая пластиковая, окрашенная (материал — полиамид стеклонаполненный), Диаметр кресловины, мм: не менее 680 мм и не более 690. Механизм: качания с регулировкой жесткости и фиксацией в рабочем положении. Тип базы: пятилучевая кресловина с роликами Ролик: стандартный ролик, диаметр штока не менее 11 мм и не более 12 мм. Стандарт VIFMA 5.1 (США) Ширина сиденья, мм- не менее 500 и не более 510 Высота кресла, мм: – не менее 1150 и не более 1250 Глубина сиденья, мм- не менее 530 и не более 540 Материал обивки – кожан Подлокотники - мягкая накладка из кожзама. Либо аналог изделия. Максимально допустимая нагрузка, кг- не менее</p>	шт.	2

		<p>120 и не более 130 Цвет обивки: Коричневый козам Газпатрон: стандартный газпатрон марки WDF 2-й категории стабильности по DIN 4550 Материал набивки кресла: Стандартный поролон плотности не менее 25-40 кг/м3 не более 30-50 кг/м3. Изделие должно быть фабричного производства, с наличием соответствующих сертификатов.</p>	
17	<p>Стул офисный</p> 	<p>Вид-стул офисный Материал: металл/пластик/ткань Цвет: черный Каркас: металлический, толщина стенки не менее 1,2 мм. Глубина сиденья, мм: не менее 400 и не более 410 Высота сиденья, мм: не менее 480 и не более 490 Высота спинки, мм: не менее 360 и не более 370 Ширина сиденья, мм: не менее 480 и не более 490 Тип сидения: мягкий (поролон) Габаритные размеры: Ширина, мм: не менее 535 и не более 545 Высота, мм: не менее 810 и не более 820 Глубина, мм: не менее 450 и не более 480 Нагрузка должна быть до 120 кг. Материал обивки: ткань 100% полиэстер Износостойкость материала обивки: не менее 35000 циклов Martindale Тип спинки: мягкая (поролон) Изделие должно соответствовать изображению. Либо аналог. Изделие должно быть фабричного производства, с наличием соответствующих сертификатов.</p>	шт. 25
18	<p>Стол приставной</p> 	<p>Стол приставной Цвет каркаса– Венге Цаво по согласованию с Покупателем. Цвет столешницы– Дуб Сонома по согласованию с Покупателем. Каркас состоит из двух панелей, расположенных перпендикулярно друг к другу под углом 90 градусов, столешница полукруглая. Столешница и каркас должны быть выполнены из ЛДСП толщиной не менее 16 мм и не более 18 мм класса эмиссии 0,5-1, в которых содержание свободного формальдегида не превышает 8 мг на 100 г абсолютно сухой плиты, и должны быть облицованы ламинированной пленкой. Сборка изделия должна производиться без применения клея при помощи оригинальной фурнитуры. Фурнитура, выходящая на поверхность не должна иметь зазубрин,</p>	шт. 2

	<p>ребра торцов деталей должны быть притуплены.</p> <p>Габаритные размеры:</p> <p>Размеры:</p> <p>Ширина должна быть 450 мм, предельное отклонение не должно превышать $\pm 2\%$</p> <p>Высота должна быть 764 мм, предельное отклонение не должно превышать $\pm 2\%$</p> <p>Глубина должна быть 700 мм, предельное отклонение не должно превышать $\pm 2\%$</p> <p>При эксплуатации мебели не должны выделяться химические вещества первого класса опасности, не должна создаваться в помещении специфического запаха более 2 баллов.</p> <p>Мебель должна обеспечивать возможность проведения влажной дезинфекции рабочих и фасадных поверхностей.</p> <p>Мебель должна быть упакована в разовую тару, обеспечивающую сохранность мебели от повреждения и загрязнения. На упаковке должна быть нанесена маркировка, позволяющая идентифицировать товар и должна иметь наименование производителя. Изделие должно быть фабричного производства с наличием соответствующих сертификатов.</p> <p>Внешний вид стола должен соответствовать изображению. Либо аналог.</p> <p>Вес стола должен быть 12 кг.</p>	
--	--	--

Мебель поставляется в разобранном виде, упакованная в фабричную упаковку гофрокартон и защитную пленку. Углы упаковки защищены пластиковыми накладками из ударопрочного пластика. Доставка и сборка товара производится Поставщиком. Установка осуществляется Поставщиком в местах согласованных с Покупателем.

Составил:

Секретарь комиссии:

 _____
Н.Н. Караптан

Согласовал:

Заместитель председателя комиссии:

 _____
А.А. Ботвинко

		Итого, руб.						
		105029,00	496964,00	105050,62	499202,46	103128,44	492981,62	
9	Шкаф для документов 450	36.12.12.133	5403,00	27015,00	5405,98	27029,90	5318,81	26594,05
10	Тумба с ящиками выкатная	36.12.12.131	4941,00	93879,00	4892,00	92948	4878,59	92693,21
11	Тумба с ящиками приставная	36.12.12.131	6606,00	66060,00	6567,98	65679,80	6446,71	64467,10
12	Тумба 2-е двери	36.12.12.131	5736,00	5736,00	5698,17	5698,17	5617,24	5617,24
13	Тумба 1-а дверь	36.12.12.131	3942,00	3942,00	3970,11	3970,11	3906,39	3906,39
14	Шкаф для одежды с зеркалом	36.12.12.153	12577,00	25154,00	12519,77	25039,54	12140,87	24281,74
15	Кресло оператора	36.11.11.312	3818,00	38180,00	4051,11	40511,10	4164,97	41649,7
16	Кресло руководителя к/з	36.11.11.211	11622,00	23244,00	12127,29	24254,58	11770,16	23540,32
17	Стулья для посетителей	36.11.11.311	1045,00	26125,00	1127,29	28182,25	1129,75	28243,75
18	Стол приставной малый	36.12.12.113	1944,00	3888,00	1194,79	2389,58	1304,54	2609,08

Итого : НМЦК = (Поставщик 1 Общ. Стом.+ Поставщик 2 Общ. Стом.+ Поставщик 3 Общ. Стом.)/3;

НМЦК=(496964,00 + 499202,46 + 492981,62)/3 = 496 382,69 руб.

Объем товара, работы, услуги	Наименование товара		ед-ца измере ния кол-во	цена за ед-цу (руб.)	общая ст-ть	цена за ед-цу (руб.)	общая ст-ть	цена за ед-цу (руб.)	общая ст-ть	Итого	496 964,00р. / 108 =	499 202,46р. / 108 =	4601,519р. / 108 =	4622,245р. / 108 =	
	Источники информации о ценах	Предложение 1													Предложение 2
	1	Стол приставной с полкой	шт.	2 850,00	2 850,00	3 066,54	3 066,54	3 034,29	3 034,29						
	2	Стол письменный 1600	шт.	4 127,00	28 889,00	4 096,00	28 672,00	4 033,36	28 233,52						
	3	Стол письменный 1400	шт.	4 231,00	8 462,00	4 187,08	8 374,16	4 127,90	8 255,80						
	4	Стол угловой письменный 1600	шт.	5 847,00	17 541,00	5 826,42	17 479,26	5 705,28	17 115,84						
	5	Стол угловой 700	шт.	2 776,00	13 880,00	2 770,49	13 852,45	2 767,38	13 836,90						
	6	Шкаф угловой для одежды 600	шт.	9 473,00	9 473,00	9 482,16	9 482,16	9 217,79	9 217,79						
	7	Шкаф для одежды 900	шт.	9 783,00	19 566,00	9 762,78	19 525,56	9 494,90	18 989,80						
	8	Шкаф для документов 900	шт.	8 308,00	83 080,00	8 304,73	83 047,30	8 069,51	80 695,10						
	9	Шкаф для документов 450	шт.	5 403,00	27 015,00	5 405,98	27 029,90	5 318,81	26 594,05						
	10	Тумба с ящиками выкатная	шт.	4 941,00	93 879,00	4 892,00	92 948,00	4 878,59	92 693,21						
	11	Тумба с ящиками приставная	шт.	6 606,00	66 060,00	6 567,98	65 679,80	6 446,71	64 467,10						
	12	Тумба 2-е явры	шт.	5 736,00	5 736,00	5 698,17	5 698,17	5 617,24	5 617,24						
	13	Тумба 1-я явры	шт.	3 942,00	3 942,00	3 970,11	3 970,11	3 906,39	3 906,39						
	14	Шкаф для одежды с зеркалом	шт.	12 577,00	25 154,00	12 519,77	25 039,54	12 140,87	24 281,74						
	15	Кресло оператора	шт.	3 818,00	38 180,00	4 051,11	40 511,10	4 164,97	41 649,70						
	16	Кресло для руководителя к/з	шт.	11 622,00	23 244,00	12 127,29	24 254,58	11 770,16	23 540,32						
	17	Стулья для посетителей	шт.	1 045,00	26 125,00	1 127,29	28 182,25	1 129,75	28 243,75						
	18	Стол приставной	шт.	1 944,00	3 888,00	1 194,79	2 389,58	1 304,54	2 609,08						
	Итого										108				
					496 964,00		499 202,46		492 981,62						

492 981,62p. / 108 = 4 564,645p.
13 788,408p.

() /3 4596,14

() - 4596,14) + ()
4622,25 - 4596,14) + (4564,64 - 4596,14) = 5,38 + 31,49
28,970974 + 681,6773023 991,7095181 = 1702,357794

1702,36 / 3 = 567,45

567,45
Квадратичное отклонение равно: 23,82

(/ - 4596,14) * 100 = 0,52
0,52 , что меньше 3%.

(108 / 3) * (13788,41) = 496 382,69

496 382,69p.

Дата подготовки обоснования НМЦК: 25 апреля 2017 г.
Секретарь комиссии:

Н.Н. Караптан

Дата, исх. номер _____

КОТИРОВОЧНАЯ ЗАЯВКА

НА ИЗВЕЩЕНИЕ № _____

на _____

1. Организационно-правовая форма и наименование юридического лица (Ф.И.О. индивидуального предпринимателя или физического лица): _____

Место нахождения (для юридического лица): _____

Почтовый адрес (для юридического лица): _____

Место жительства (для индивидуального предпринимателя или физического лица): _____

Банковские реквизиты участника запроса котировок:

номер расчетного счета: _____;

Наименование банка: _____; Кор. счет: _____

ОКПО _____; ОКВЭД _____; БИК: _____

Контактное лицо:

Фамилия _____ имя _____ отчество _____;

номер контактного телефона _____ факса _____;

адрес электронной почты _____

2. ИНН участника запроса котировок: _____;

КПП участника запроса котировок: _____.

3. ИНН (при наличии; при отсутствии ИНН указывается «ИНН отсутствует»):

3.1. учредителей _____;

3.2. членов коллегияльного исполнительного органа _____;

3.3. лица, исполняющего функции единоличного исполнительного органа участника запроса котировок _____

4. **Наименование и характеристики поставляемых товаров** (допускается использовать Приложение №2 «Описание товара» к государственному контракту):

Наименование	Характеристики товаров*	Цена за единицу (руб.)

*- При заполнении таблицы участник запроса котировок указывает:

В столбце «Наименование»: наименование товара, наименование производителя. Информация, указанная участником запроса котировок должна позволить однозначно идентифицировать товар, предлагаемый к поставке.

В столбце «Характеристики товаров»: конкретные характеристики товара, предлагаемого к поставке с учетом требований Покупателя изложенных в Техническом задании, в том числе: страну происхождения поставляемого товара (ответственность за достоверность сведений о стране происхождения товара, указанного в заявке, несет участник закупки).

В столбце «Цена за единицу»: указание цены за единицу товара по каждой предлагаемой участником закупки позиции.

Информация должна быть исчерпывающей для заполнения проекта Государственного контракта, приложенного к документации.

5. Исходя из требований, содержащихся в Извещении о проведении запроса котировок от _____.20__ реестровый номер _____ (далее – Извещение о проведении запроса котировок), _____

(наименование или ФИО участника закупки)

согласно (-ен) исполнить условия контракта, указанные в извещении о проведении запроса котировок.

6. Предложение о цене контракта:

_____ руб. _____ коп.

Вышеуказанная цена включает в себя расходы на погрузку, разгрузку, перевозку, страхование, уплату таможенных пошлин, налогов, сборов и других обязательных платежей.

7. Указывается участником закупки в случае соответствия критериям:

К заявке прилагаются документы, подтверждающие принадлежность участника к субъектам малого предпринимательства, социально ориентированном некоммерческом организациям в соответствии со ст. 30 Федерального закона от 05.04.2013 № 44-ФЗ «О контрактной системе в сфере закупок товаров, работ, услуг для обеспечения государственных и муниципальных нужд».

Подачей настоящей котировочной заявки участник подтверждает свое соответствие единым требованиям, установленным п. 3-9 ч. 1, ч. 1.1. ст. 31 Федерального закона от 05.04.2013 № 44-ФЗ «О контрактной системе в сфере закупок товаров, работ, услуг для обеспечения государственных и муниципальных нужд».

**Подписывает участник закупки (руководитель участника – юридического лица, индивидуальный предприниматель, иное физическое лицо, представитель участника, действующий на основании доверенности с приложением доверенности).
Указывается должность, фамилия, имя, отчество; подпись заверяется печатью в случае ее наличия.**

В случае, если победитель запроса котировок не представил Покупателю подписанный контракт и выписку из единого государственного реестра юридических лиц или засвидетельствованную в нотариальном порядке копию такой выписки (для юридического лица), которые получены не ранее чем за шесть месяцев до даты размещения в единой информационной системе извещения о проведении запроса котировок, надлежащим образом заверенный перевод на русский язык документов о государственной регистрации юридического лица в соответствии с законодательством соответствующего государства (для иностранного лица) в срок, указанный в извещении о проведении запроса котировок, такой победитель признается уклонившимся от заключения контракта.

КОНТРАКТ № _____**ИДЕНТИФИКАЦИОННЫЙ КОД ЗАКУПКИ****001/ЗК-17**

г. Севастополь

« ____ » _____ 2017 года

Некоммерческая организация Фонд Содействия Капитальному Ремонту города Севастополя, именуемая в дальнейшем «Покупатель», в лице _____, действующего на основании Устава _____, именуемое в дальнейшем «Поставщик», в лице _____, действующего на основании _____, с другой стороны, совместно именуемые в дальнейшем «Стороны» по результатам проведенного запроса котировок № _____ (протокол рассмотрения и оценки котировочных заявок № _____ от «__» _____ 2017 г.), заключили настоящий контракт (далее – «Контракт») о нижеследующем:

1. ПРЕДМЕТ КОНТРАКТА

1.1. Поставщик обязуется в обусловленный Контрактом срок поставить Покупателю офисную мебель (далее - товар), а Покупатель обязуется обеспечить оплату по Контракту.

1.2. Количество и цена товара определяются Спецификацией (Приложение № 1 к Контракту).

1.3. Характеристики товара определяются Описанием товара (Приложение № 2 к Контракту).

2. СРОКИ И УСЛОВИЯ ПОСТАВКИ

2.1. Поставка товара осуществляется в течение 25 (двадцати пяти) рабочих дней от даты заключения Контракта.

2.2. Поставка товара осуществляется одной партией, по адресу: г. Севастополь, Фиолентовское ш., 1/1, в рабочее время Покупателя по предварительному согласованию с Покупателем.

2.3. Доставка товара осуществляется транспортом Поставщика или с привлечением транспорта третьих лиц за счет средств Поставщика и разгружается силами Поставщика в помещении, определенное Покупателем.

2.4. Передача поставленного товара Поставщиком Покупателю производится в месте его доставки по товарной накладной, подписанной уполномоченными представителями Сторон.

2.5. При получении товара, Покупатель должен принять товар и оформить документы (накладные) на полученный товар по количеству и комплектности.

2.6. Датой поставки товара считается дата подписания накладной.

3. ПРАВА И ОБЯЗАННОСТИ СТОРОН

3.1. Поставщик обязуется:

- 3.1.1. Обеспечить Покупателя качественным товаром в порядке и в сроки, установленные Контрактом.
- 3.1.2. Предоставить Покупателю при поставке товара всю необходимую документацию, предусмотренную действующим законодательством (без каких-либо дополнительных затрат со стороны Покупателя).
- 3.1.3. Обеспечить надлежащую упаковку товара, способную предотвратить его повреждение или порчу во время перевозки к месту поставки и при обычных условиях хранения.
- 3.1.4. Предоставить Покупателю сведения о Ф.И.О., реквизитах доверенности, номере телефона, факса лица, ответственного за надлежащее исполнение данного Контракта.

- 3.1.5. Предоставить Покупателю за 1 (один) рабочий день до начала поставки товара список для оформления пропусков автотранспорта, персонала, который будет задействован на объекте, с указанием фамилии, имени, отчества, паспортных данных и должности, а также марок и государственных регистрационных знаков автомобилей.
- 3.1.6. Исполнить иные обязательства, предусмотренные Контрактом.
- 3.2. Покупатель обязуется:
- 3.2.1. Осмотреть поставленный товар в месте его передачи Покупателю и осуществить в соответствии с разделом 6 Контракта действия по приемке товара, поставляемого по Контракту;
- 3.2.2. При приемке товара осуществить проверку его соответствия условиям Контракта без каких-либо дополнительных расходов со стороны Покупателя.
- 3.2.3. Оплатить поставленный Поставщиком и принятый Покупателем товар в соответствии с условиями Контракта.
- 3.3. Поставщик вправе:
- 3.3.1. Требовать своевременной оплаты за поставленный Поставщиком и принятый Покупателем товар в соответствии с условиями Контракта.
- 3.4. Покупатель вправе:
- 3.4.1. Требовать от Поставщика надлежащего исполнения обязательств в соответствии с условиями Контракта.
- 3.4.2. Требовать от Поставщика представления надлежащим образом оформленных документов, указанных в Контракте, подтверждающих исполнение обязательств в соответствии с условиями Контракта.
- 3.5. Сторона обязана не позднее, чем в 3-дневный срок, с момента наступления таких обстоятельств, в письменной форме уведомить другую Сторону об изменении банковских реквизитов и юридического адреса.

4. ЦЕНА КОНТРАКТА И ПОРЯДОК РАСЧЕТОВ

- 4.1. Общая Цена Контракта составляет _____ (_____) рублей, в том числе НДС¹ в размере _____ (_____) рублей.
- 4.2. Оплата поставленного товара производится Покупателем за счет соответствующих статей расходов финансового плана НКО «ФСР» г. Севастополь в рамках средств предусмотренных Законом города Севастополя от 28.12.2016 № 309-ЗС «О бюджете Севастополя на 2017 год» на финансовое обеспечение текущей деятельности НКО «ФСР», в соответствии с Постановлением Правительства 285-ПП от 14.04.2015 года по соглашению №1 от 20.01.2017.
- 4.3. Цена Контракта является твердой и определена на весь срок исполнения Контракта (Спецификация - Приложение № 1 к Контракту).
- 4.4. В цену Контракта включены все обязательные платежи и сборы, стоимость упаковки, транспортные расходы по доставке товара Покупателю, разгрузочно-погрузочные расходы, а также сборка и иные расходы Поставщика, связанные с выполнением условий Контракта.
- 4.5. Авансирование не предусмотрено.
- 4.6. Оплата поставленного товара производится после подписания Сторонами товарной накладной путем безналичного перечисления денежных средств на расчетный счет Поставщика в течение 10 (десяти) банковских дней со дня получения от Поставщика счета.
- 4.7. Основанием для оплаты поставленного товара являются:
- счет (выставленный не ранее даты подписания товарной накладной Сторонами);

¹ В случае если Поставщик не является плательщиком НДС, в п. 4.1 и далее по тексту контракта НДС не указывается.

-счет-фактура (при необходимости).

4.8. Обязательства Покупателя по оплате Контракта считаются исполненными с момента списания денежных средств с расчетного счета Покупателя.

5. КАЧЕСТВО ТОВАРА

5.1. Поставщик гарантирует Покупателю соответствие качества поставляемого им товара стандартам и требованиям, предъявляемым к товару такого рода.

5.2. Поставщик гарантирует, что товар является новым, не восстановленным, свободным от любого рода претензий третьих лиц.

5.3. В случае выявления в течение гарантийного срока некачественного товара Поставщик обязуется произвести замену товара на аналогичный товар или товар с лучшими потребительскими (эксплуатационными) характеристиками.

5.4. Поставленный товар должен иметь маркировку, и/или ярлык либо паспорт, содержащий сведения о производителе, виде и количестве товара, дате изготовления, комплектации, цвете и т.д.

5.5. Гарантия качества поставляемого товара – 12 (двенадцать) месяцев от даты подписания товарной накладной.

5.6. Выполнение гарантийных обязательств осуществляется силами Поставщика в сроки, установленные Покупателем.

6. ПРИЁМКА ТОВАРА

6.1. Покупатель принимает товар в течение 5 (пяти) рабочих дней от даты поставки.

6.2. Товар должен иметь сертификаты соответствия, паспорта, в случаях, предусмотренных действующим законодательством РФ. Отсутствие необходимых документов является основанием для отказа от приемки товара.

6.3. Товар, не соответствующий требованиям Контракта, подлежит возврату Поставщику.

6.4. Для проверки предоставленного Поставщиком товара, в части его соответствия условиям Контракта, Покупатель вправе провести экспертизу. Экспертиза может проводиться Покупателем своими силами или к ее проведению могут привлекаться эксперты, экспертные организации на основании Контрактов, заключенных в соответствии с действующим законодательством.

6.5. Покупатель имеет право отказаться (полностью или частично) от поставленного товара и его оплаты в случаях, предусмотренных законодательством Российской Федерации, в том числе в случае обнаружения контрафактного товара, в случае несоответствия требованиям Контракта.

6.6. В случае недоставки товара, отказа Покупателя от товара, а также в случае поставки товара, не соответствующего условиям Контракта, условиям о качестве, количестве или комплектности, Сторонами составляется Акт о рекламациях в соответствии с разделом 7 Контракта.

6.7. По окончании приемки товара Покупатель подписывает товарную накладную.

7. РЕКЛАМАЦИИ

7.1. Покупатель вправе предъявить рекламации по качеству, количеству и ассортименту товара в течение 5 (пяти) рабочих дней от даты поставки товара.

7.2. Поставщик обязан рассмотреть Акт о рекламациях, направленный Покупателем, в срок не позднее 1 (одного) рабочего дня с момента его получения. В случае несогласия Поставщика с Актом о рекламациях Покупателя, Поставщик обязан не позднее 1 (одного) рабочего дня с момента получения Акта о рекламациях представить Покупателю письменный отказ от его подписания. В случае неполучения Покупателем в указанный срок письменного отказа Поставщика от его подписания Акт о рекламациях считается согласованным.

7.3. В случае заявления рекламаций по качеству товара по причине несоответствия его условиям Контракта, Поставщик обязан заменить его товаром, качество которого соответствует условиям Контракта в течение 2 (двух) рабочих дней со дня подписания Акта о рекламациях.

7.4. В случае предъявления рекламаций по количеству и комплектности товара, Поставщик обязуется поставить недостающее количество товара в течение 2 (двух) рабочих дней со дня подписания Акта о рекламациях.

8. ТАРА И УПАКОВКА

8.1. Тара и упаковка должны обеспечивать сохранность товара во время транспортировки к месту поставки, при выполнении погрузочно-разгрузочных работ и при хранении на складе Покупателя.

8.2. Упаковка товара должна исключать возможность механических повреждений и воздействия влаги, не должна содержать вскрытий, вмятин, порезов.

9. ОТВЕТСТВЕННОСТЬ СТОРОН

9.1. В случае неисполнения или ненадлежащего исполнения обязательств по настоящему Контракту Стороны несут ответственность в соответствии с действующим законодательством Российской Федерации.

9.2. В случае просрочки исполнения Покупателем обязательств, предусмотренных Контрактом, а также в иных случаях неисполнения или ненадлежащего исполнения Покупателем обязательств, предусмотренных Контрактом, Поставщик вправе потребовать уплаты неустоек (штрафов, пеней).

9.3. В случае просрочки исполнения Покупателем обязательств по оплате по Контракту пеня начисляется за каждый день просрочки исполнения обязательства, предусмотренного Контрактом, начиная со дня, следующего после дня истечения установленного Контрактом срока исполнения обязательства. Пеня устанавливается в размере одной трехсотой действующей на дату уплаты пеней ключевой ставки Центрального банка Российской Федерации от не уплаченной в срок суммы.

9.4. В случае просрочки исполнения Поставщиком обязательств, предусмотренных Контрактом, а также в иных случаях неисполнения или ненадлежащего исполнения Поставщиком обязательств, предусмотренных Контрактом, Покупатель вправе направить Поставщику требование об уплате неустоек (штрафов, пеней).

9.5. В случае просрочки исполнения обязательств, предусмотренных Контрактом, Поставщик выплачивает Покупателю пеню. Пеня начисляется за каждый день просрочки исполнения Поставщиком обязательств, предусмотренного Контрактом, начиная со дня, следующего после дня истечения установленного Контрактом срока исполнения обязательства и рассчитывается в порядке, установленном постановлением Правительства Российской Федерации от 25.11.2013 № 1063, но не менее чем одна трехсотая действующей на дату уплаты пени ключевой ставки Центрального банка Российской Федерации от Цены Контракта, уменьшенной на сумму, пропорциональную объему обязательств, предусмотренных Контрактом и фактически исполненных Поставщиком.

9.6. В случае ненадлежащего исполнения обязательств по Контракту, за исключением просрочки исполнения обязательств, Поставщик выплачивает Покупателю штраф в размере 10% от Цены Контракта.

9.7. Уплата неустойки (пени, штрафа) не освобождает Сторону от исполнения обязательств по Контракту.

9.8. Сторона освобождается от уплаты неустойки (штрафа, пени), если докажет, что неисполнение или ненадлежащее исполнение обязательств, предусмотренного Контрактом, произошло вследствие непреодолимой силы или по вине другой Стороны.

10. ПОРЯДОК РАССМОТРЕНИЯ СПОРОВ

10.1 Для разрешения споров, связанных с нарушением Сторонами своих обязательств по настоящему Контракту либо иным образом вытекающих из Контракта, применяется обязательный досудебный (претензионный) порядок разрешения споров. Сторона, права которой нарушены, до обращения в суд обязана предьявить другой Стороне письменную претензию с изложением своих требований. При необходимости к претензии прилагаются документы, подтверждающие выявленные нарушения, и документы, удостоверяющие полномочия представителя Стороны – отправителя претензии.

10.2 Срок рассмотрения претензии - 15 (пятнадцать) календарных дней со дня ее направления. Если в указанный срок требования полностью не удовлетворены, Сторона, право которой нарушено, вправе обратиться с иском в суд.

10.3 Споры (разногласия), не урегулированные между Сторонами в претензионном порядке, подлежат рассмотрению в Арбитражном суде города Севастополя в соответствии с действующим законодательством Российской Федерации.

11. СРОК ДЕЙСТВИЯ КОНТРАКТА

11.1 Контракт вступает в силу с момента подписания и действует до выполнения Сторонами всех обязательств.

12. ОБСТОЯТЕЛЬСТВА НЕПРЕОДОЛИМОЙ СИЛЫ

12.1 Ни одна из Сторон не несет ответственности за полное или частичное невыполнение своих Контрактных обязательств, если это вызвано такими непредвиденными обстоятельствами, как наводнение, пожар, землетрясение и другими природными бедствиями, равно как война или военные операции, распоряжение органов власти, препятствующие выполнению Контракта, имевшие место после его заключения.

13. ИЗМЕНЕНИЕ И РАСТОРЖЕНИЕ КОНТРАКТА

13.1 Все изменения и дополнения к Контракту действительны лишь в том случае, если они совершены в письменной форме и подписаны Сторонами. Дополнительные соглашения являются неотъемлемой частью Контракта.

13.2 Основания для расторжения и изменения Контракта определяются в соответствии с действующим законодательством РФ.

13.3 Изменение существенных условий Контракта допускается в случаях, предусмотренных ч. 1 ст. 95 Федерального закона от 5 апреля 2013 № 44-ФЗ «О контрактной системе в сфере закупок товаров, работ, услуг для обеспечения государственных и муниципальных нужд».

13.4 Расторжение контракта допускается по соглашению Сторон, по решению суда, в случае одностороннего отказа Стороны контракта от исполнения контракта в соответствии с гражданским законодательством.

13.5

13.6 Односторонний отказ от исполнения контракта возможен в соответствии с положениями частей 9-26 статьи 95 Федерального закона от 05.04.2013 года № 44-ФЗ «О контрактной системе в сфере закупок товаров, работ, услуг для обеспечения государственных и муниципальных нужд».

13.7 Покупатель вправе принять решение об одностороннем отказе от исполнения Контракта в случаях:

13.7.1. нарушения сроков поставки товара, недостающей части товара, замены товара ненадлежащего качества; замены товара сроком более чем на 2 (два) рабочих дня от сроков, установленных пунктами 2.1, 7.3, 7.4 Контракта;

13.7.2. отказа Поставщика от исполнения обязательств по Контракту.

14. ПРОЧИЕ УСЛОВИЯ

- 14.1. Контракт составлен в двух экземплярах, имеющих одинаковую юридическую силу, по одному экземпляру для каждой Стороны.
- 14.2. По вопросам, не предусмотренным контрактом, Стороны руководствуются действующим законодательством Российской Федерации.
- 14.3. К Контракту прилагаются и являются его неотъемлемой частью следующие Приложения:
Приложение №1 – Спецификация,
Приложение №2 – Описание товара.

15. АДРЕСА И БАНКОВСКИЕ РЕКВИЗИТЫ СТОРОН

ПОКУПАТЕЛЬ:

Некоммерческая организация
«Фонд содействия капитальному
ремонту города Севастополя»

299014, г. Севастополь,
Фиолентовское шоссе, 1/1
тел. (8692)53-71-70
e-mail: info@fskr92.ru
ОГРН:1149204042591
ИНН 9204020259; КПП 920101001
р/счет № 40703810510280001127
в Симферопольском филиале
АО «АБ «РОССИЯ»
БИК 043510107,
кор./счет 30101810835100000107

Некоммерческой организации
«Фонд содействия капитальному
Ремонту города Севастополя»

ПОСТАВЩИК:

Приложение № 1
к контракту № _____
от « ____ » _____ 2017г.

СПЕЦИФИКАЦИЯ*

№	Наименование	Кол-во, шт.	Цена за ед., руб.	Итого, руб.
1	Стол приставной	1		
2	Стол письменный	7		
3	Стол письменный	2		
4	Стол угловой письменный	3		
5	Стол угловой	5		
6	Шкаф для одежды угловой с зеркалом	1		
7	Шкаф для одежды	2		
8	Шкаф для документов с нишей и 2-мя дверями	10		
9	Шкаф для документов с нишей и 1-й дверью	5		
10	Тумба с ящиками выкатная	19		
11	Тумба с ящиками приставная	10		
12	Тумба с 2-мя дверями	1		
13	Тумба с 1-ой дверью	1		
14	Каркас шкафа для белья и одежды Дверь с зеркалом	2		
15	Стул поворотный	10		
16	Кресло руководителя	2		
17	Стулья для посетителей	25		
18	Приставной стол	2		
Итого, руб.				
В том числе НДС				

* заполняется по результатам проведенной закупки.

ПОКУПАТЕЛЬ:

Некоммерческая организация
«Фонд содействия капитальному
ремонту города Севастополя»
299014, г. Севастополь,
Филентовское шоссе, 1/1
тел. (8692)53-71-70
e-mail: info@fskr92.ru
ОГРН:1149204042591
ИНН 9204020259; КПП 920101001
р/счет № 40703810510280001127
в Симферопольском филиале
АО «АБ «РОССИЯ»
БИК 043510107,
кор./счет 30101810835100000107

ПОСТАВЩИК:

_____ / _____